

● 分解図 EXPLODED VIEW
EXPLOSIONSZEICHNUNG
VUE ECLATEE
DESPIECE

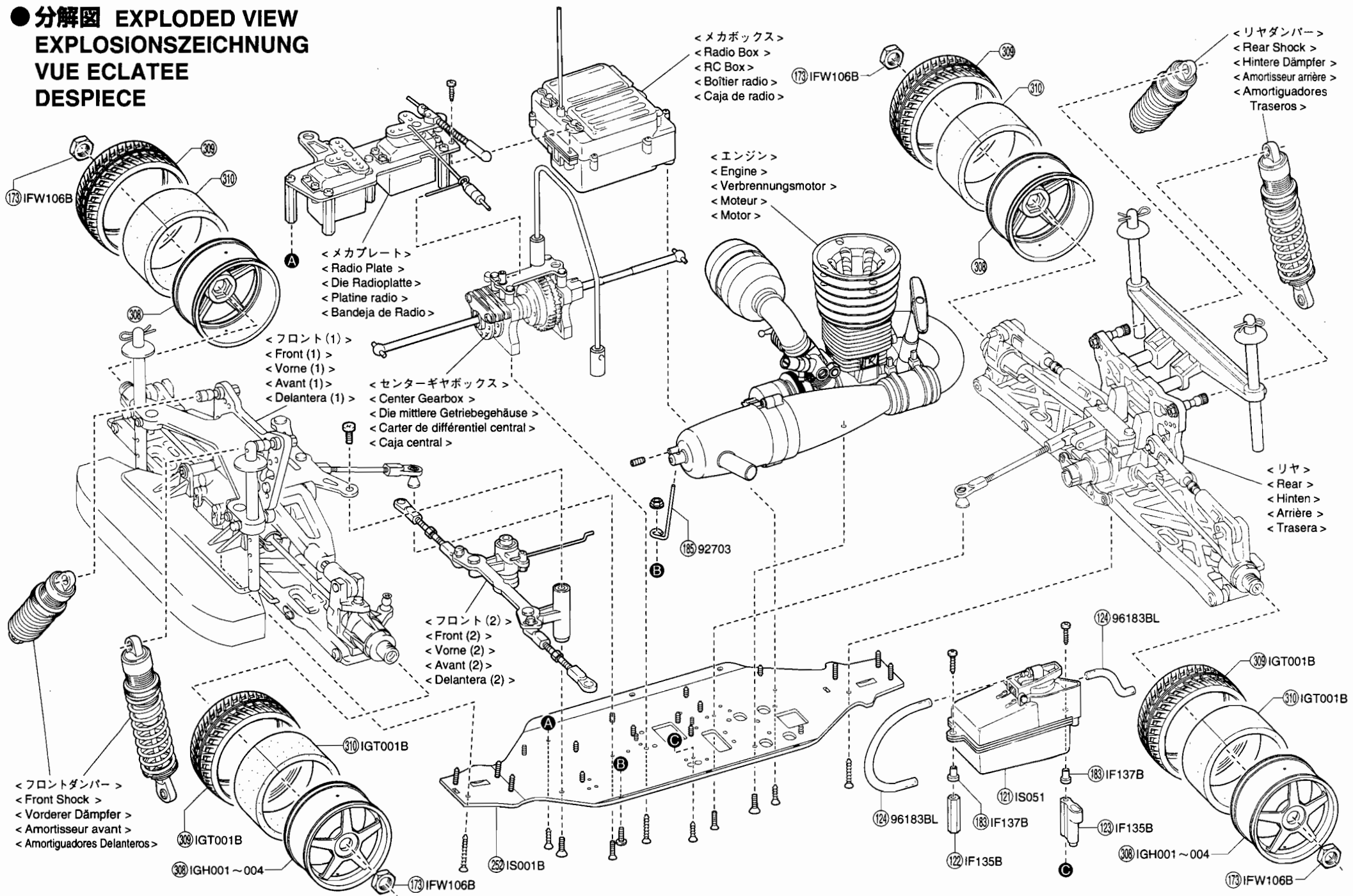

<メカボックス>
<Radio Box >
<RC Box >
<Boîtier radio >
<Caja de radio >

<リアダンパー>
<Rear Shock >
<Hintere Dämpfer >
<Amortisseur arrière >
<Amortiguadores Traseros >

<エンジン>
<Engine >
<Verbrennungsmotor >
<Moteur >
<Motor >

<メカプレート>
<Radio Plate >
<Die Radioplatte >
<Platine radio >
<Bandeja de Radio >

<フロント(1)>
<Front (1) >
<Vorne (1) >
<Avant (1) >
<Delantera (1) >

<センターギヤボックス>
<Center Gearbox >
<Die mittlere Getriebegehäuse >
<Carter de différentiel central >
<Caja central >

<フロント(2)>
<Front (2) >
<Vorne (2) >
<Avant (2) >
<Delantera (2) >

<フロントダンパー>
<Front Shock >
<Vorderer Dämpfer >
<Amortisseur avant >
<Amortiguadores Delanteros >

<リア>
<Rear >
<Hinten >
<Arrière >
<Trasera >

308 IGT001B
308 IGH001 ~ 004

173 IFW106B

173 IFW106B

185 92703

124 96183BL

252 IS001B

124 96183BL

122 IF135B

121 IS051

183 IF137B

123 IF135B

308 IGH001 ~ 004

173 IFW106B

309 IGT001B

310 IGT001B

メカプレート / Radio Plate / Die Radioplatte
 Platine radio / Bandeja de Radio

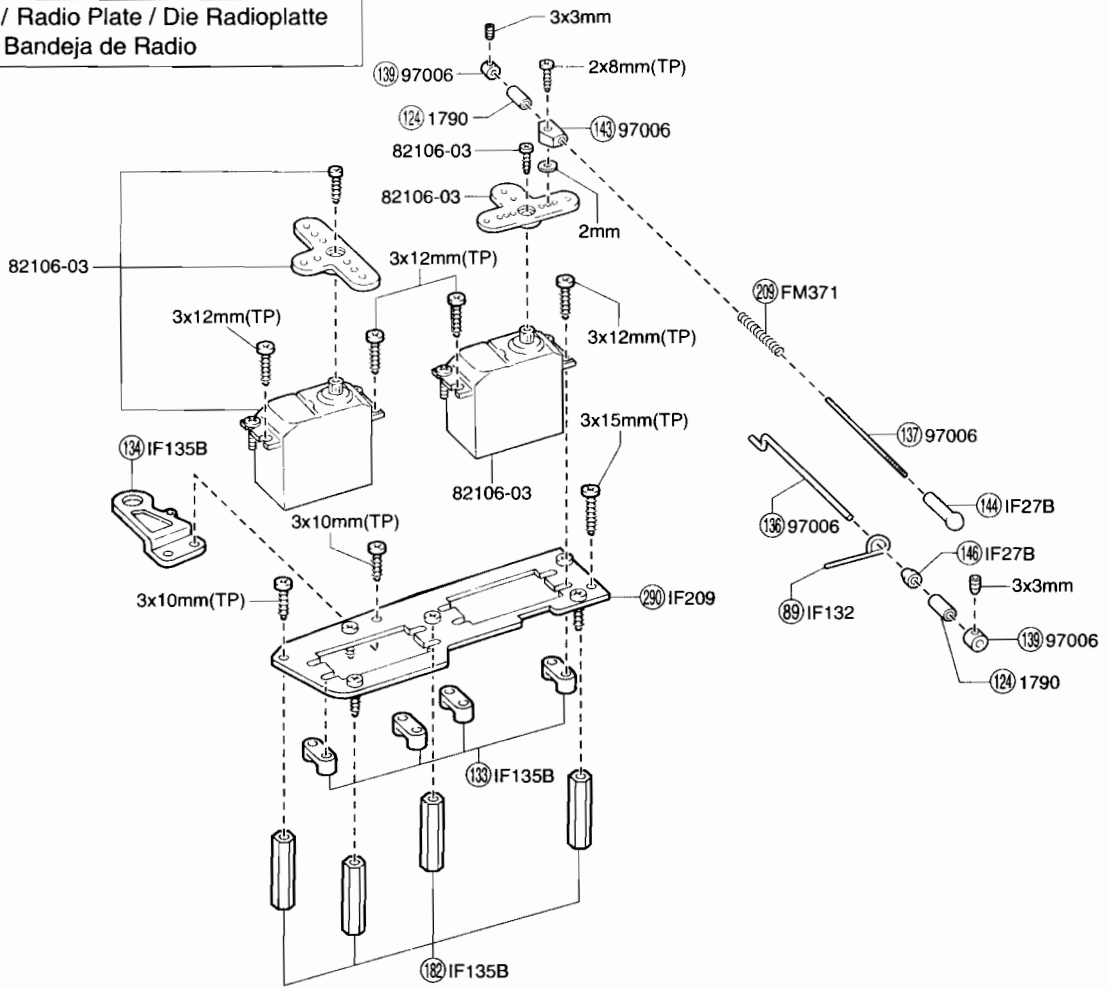

メカボックス / Radio Box / RC Box
 Boîtier radio / Caja de radio

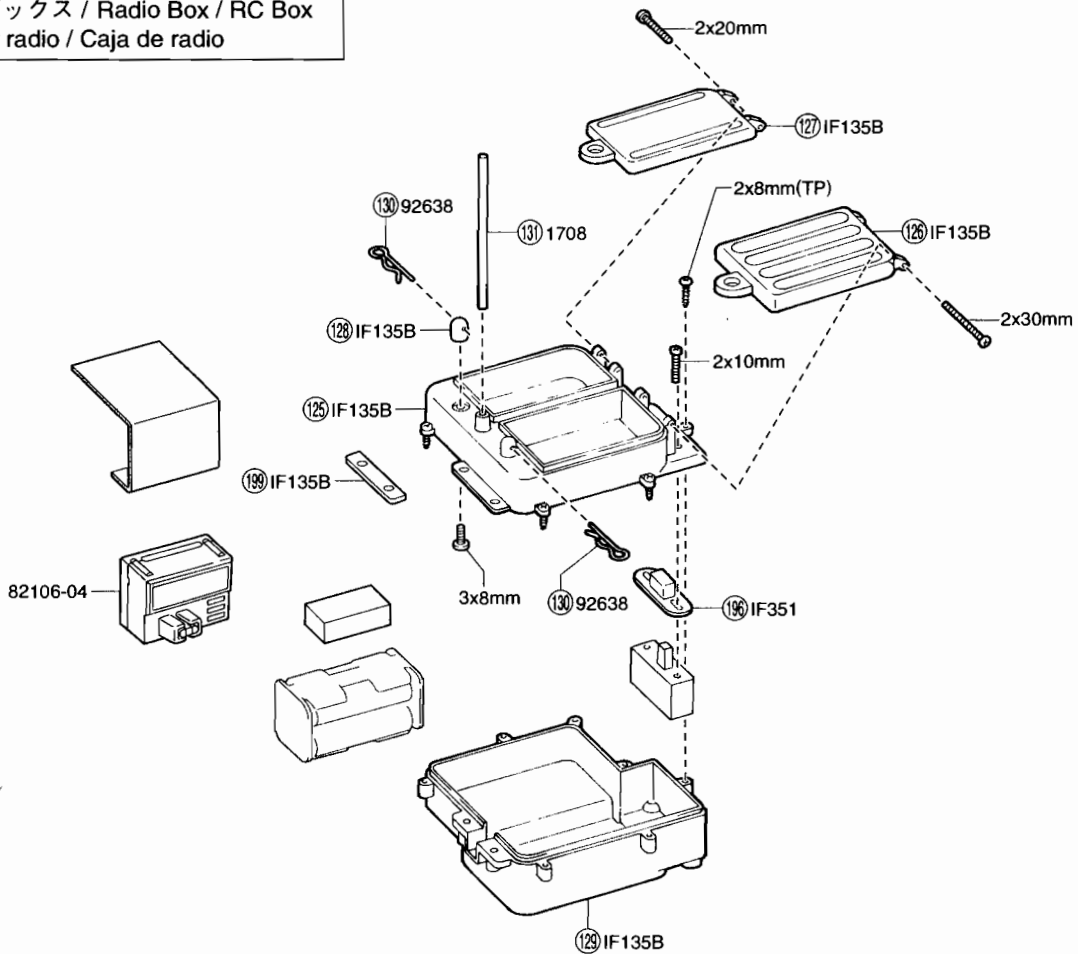

リヤ / Rear / Hinten
Arrière / Trasera

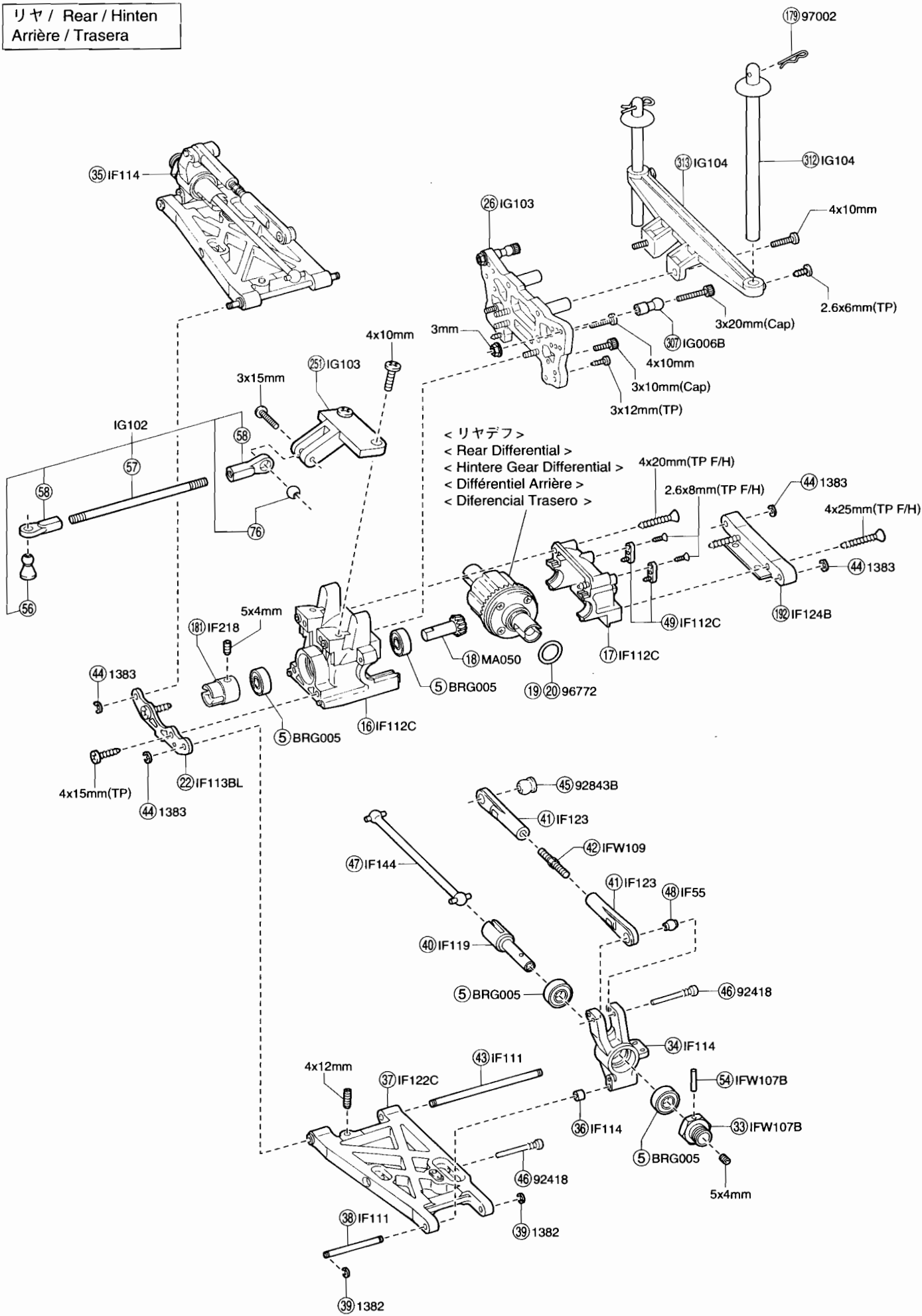

デフギヤ / Differential / Gear Differential
 Différentiel / Diferencial

< フロント/リヤデフ >
 < Front / Rear Differential >
 < Vorne / Hintere Gear Differential >
 < Différentiel Avant / Arrière >
 < Diferencial Delantero / Trasero >

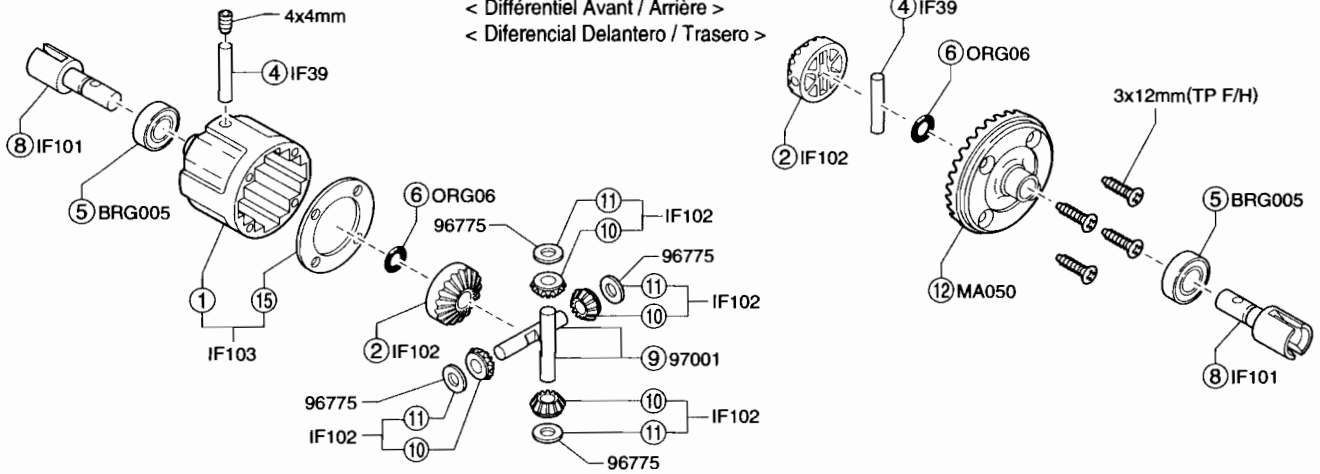

< センターデフ >
 < Center Differential >
 < Mitte Gear Differential >
 < Différentiel Centre >
 < Diferencial central >

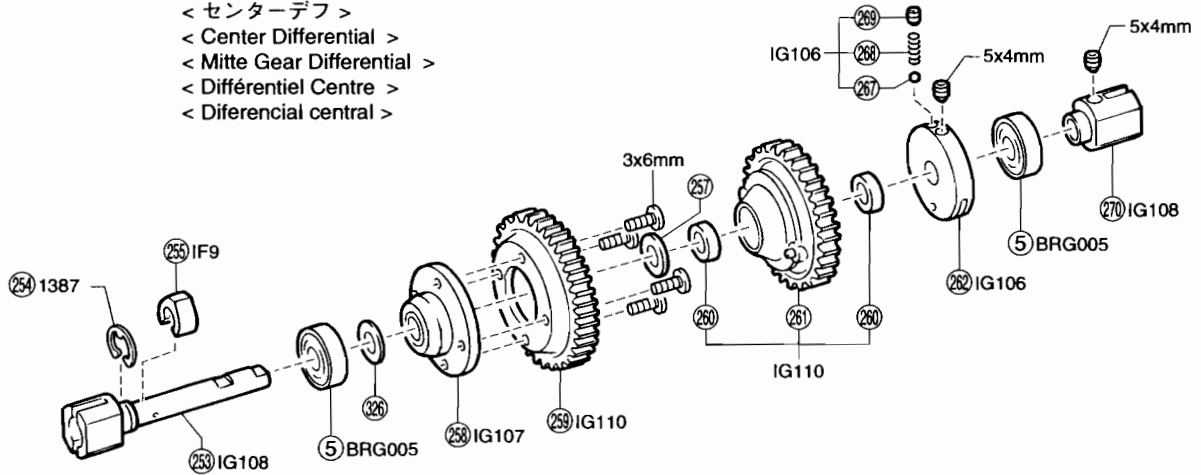

ダンパー / Shock Absorber / Stoßdämpfer
 Amortisseur / Amortiguador

< フロントダンパー > < リヤダンパー >
 < Front Shock > < Rear Shock >
 < Vorderer Dämpfer > < Hintere Dämpfer >
 < Amortisseur avant > < Amortisseur arrière >
 < Amortiguadores Delanteros > < Amortiguadores Traseros >

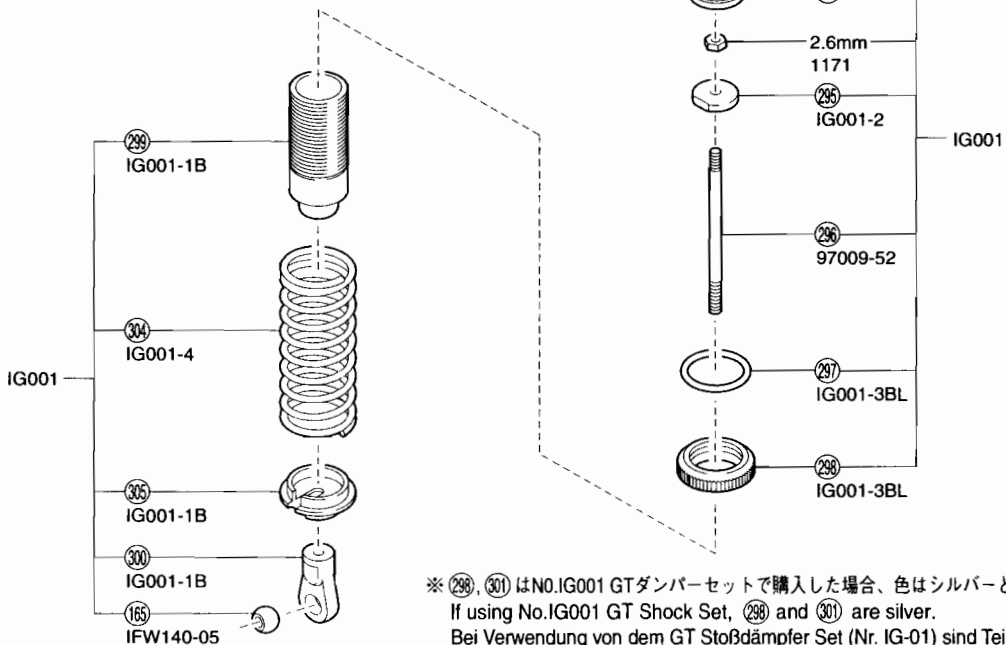

※ (298), (301) はNo.IG001 GTダンパーセットで購入した場合、色はシルバーとなります。
 If using No.IG001 GT Shock Set, (298) and (301) are silver.
 Bei Verwendung von dem GT Stoßdämpfer Set (Nr. IG-01) sind Teil (298) und Teil (301) silber.
 Si vous utilisez les amortisseurs #IG001, (298) et (301) sont grises.
 Si utiliza el amortiguador No.IG001 GT, (298) y (301) son plateados.